



63x40x51S 2.0

TECHNISCHE DATEN • technical data • dati tecnici • caractéristiques techniques

Breite (Einbaumaß Korpus) width (fitting measure body) • larghezza • largeur (dimension du corps de l'appareil)	630 mm
Türrahmenhöhe height doorframe • altezza antina • hauteur du cadre de porte	510 mm
Breite width • larghezza • largeur	720 mm
Tiefe depth • profondità • profondeur	490 mm
Höhe height • altezza • hauteur	1313-1513 mm
Gewicht weight • peso • poids	185 kg
Nennwärmeleistung lt. EN 13229 nominal heat output according to EN • resa nominale secondo norme EN • puissance de chauffage selon EN	12 kW
min. / max. Heizleistung min. / max. heat output • potenzialità termica effettiva • puissance de chauffage	5-16 kW
Energieeffizienzklasse Energy efficiency class • classe di efficienza energetica • Classe d'efficacité énergétique	A +
Rauchrohrabgang flue pipe outlet • diametro uscita fumi • sortie de tuyau de fumées	Ø 150 mm
Abgasmassenstrom flue gas mass flow • flusso fumi • flux massique de gaz d'échappement	12 g/s
Abgastemperatur flue gas temperature • temperatura fumi • température de gaz d'échappement	283 °C
Verbrennungsluftbedarf Combustion air requirement • fabbisogno di aria comburente • Quantité d'air de combustion requise	34 (m³/h)
Mindestförderdruck minimum feed pressure • depressione min. necessaria • pression de transport minimum	12 Pa
Umluftquerschnitt ohne / mit metallischer Nachheizfläche convection air cross section without/with metallic heat exchanger • sezione trasversale aria convettiva senza/con scambiatore di calore metallico • section arrivée d'air sans / avec surface de chauffe métallique	744 / 1300 cm²
Dämmschichtdicken Promasil 950 KS (Boden / Seite / hinten / Decke*) 0 / 100 / 120 / 120 mm insulation thickness Promasil 950 KS (floor / sides / rear / ceiling*) • spessore isolante Promasil 950 KS - silicato di calcio (inferiore / laterale / posteriore / superiore*) • épaisseurs d'isolant Promasil 950 KS (sol / côté / arrière / en haut*)	
Hypokauste gemäß Fachregeln Hypocausts in accordance with technical regulations • ipocausto secondo le norme specialistiche • Hypocauste conformément aux règles de l'art	ja • yes • si • oui
Keramische Züge: Länge maximal connection to ceramic flue heat exchangers: length max. • convogliamento in scambiatore ceramico: lungo massimo / refrattario • circulation d'air chaud dans canalisation céramique: longueur max.	4 m
Schiebetüre • sliding door • apertura a scomparsa • porte coulissante	✓
Doppelscheibe double glass • doppio vetro • double vitrage	✗



63x40x51S 2.0 links - Art. no. 360156

Maßstab 1:20

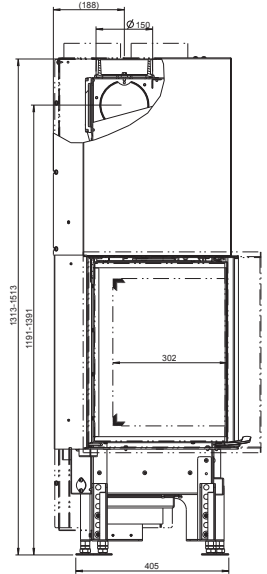

63x40x51S 2.0 rechts - Art. no. 360157

Maßstab 1:20

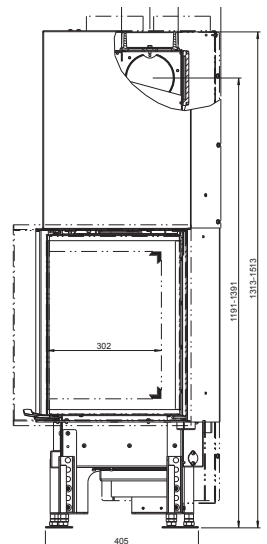

* laut landesüblicher Installationsnormen • specification concerning fire prevention and thermal insulation
• in ottemperanza con le normative locali vigenti • selon les normes d'installation régionales en vigueur

510 ECKE 90° LINKS

corner 90° left / angolo 90° sinistra / angle 90° à gauche

343

Maßstab 1:10

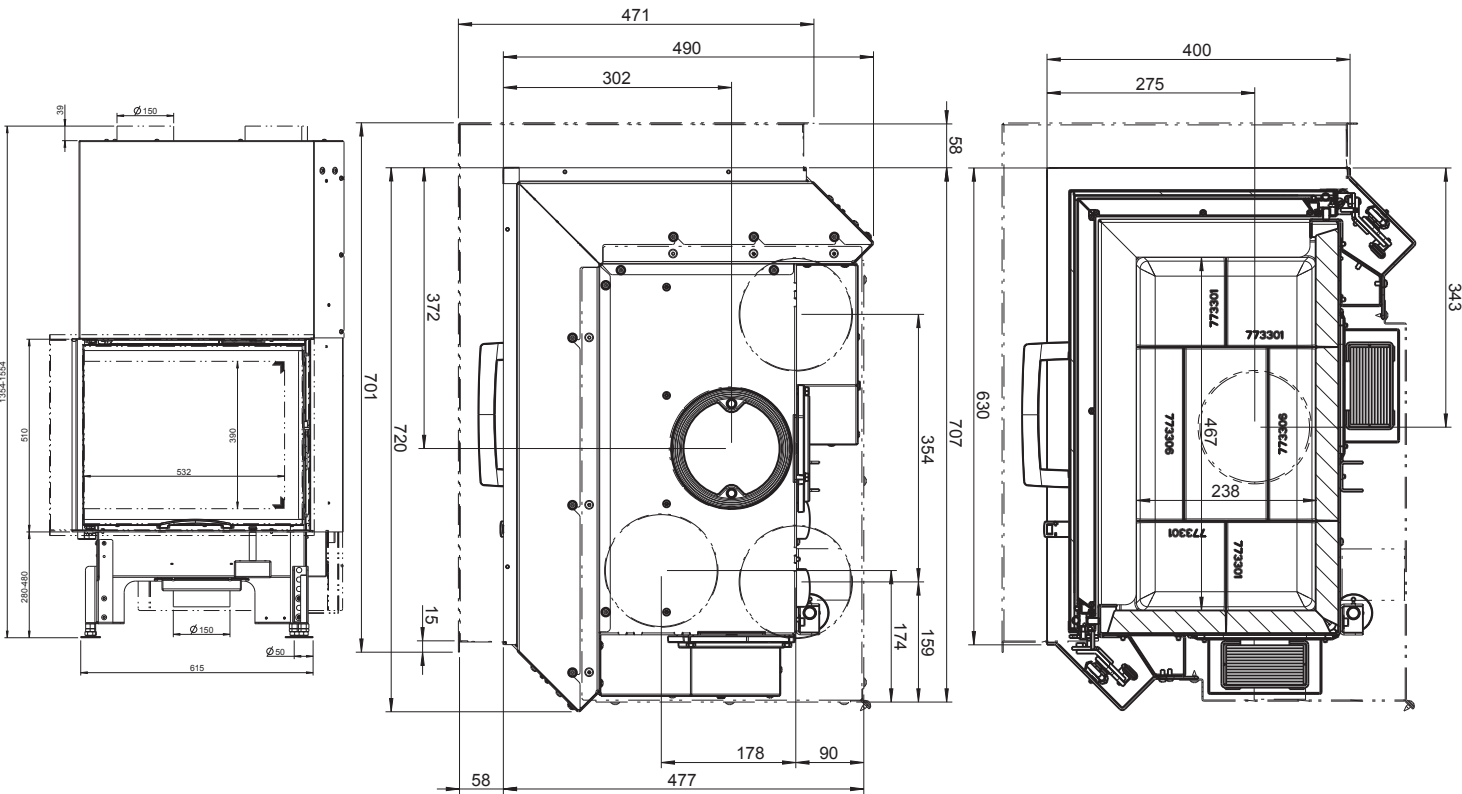

510 ECKE 90° RECHTS

corner 90° right / angolo 90° destra / angle 90° à droite

343

Maßstab 1:10

